

VEVOR

ΚΩΔΙΚΟΣ ΠΡΟΪΟΝΤΟΣ : BX-YSSCZBXSH-XC50V2



Ηλεκτρικό Φορητό Ψυγείο 50 Lt 12V
45 W

ΜΟΝΤΕΛΑ: CX30 / CX40 / CX50

Τεχνική Υποστήριξη & Ηλεκτρονικό Πιστοποιητικό Εγγύησης

Υποστήριξη: www.vevor.com/support

Η εταιρεία συνεχίζει να προσφέρει εργαλεία σε ανταγωνιστικές τιμές. Εκφράσεις όπως «Save Half» ή «Half Price» αποτελούν μόνο εκτίμηση πιθανής εξοικονόμησης και δεν σημαίνουν απαραίτητα ότι ισχύουν για όλες τις κατηγορίες προϊόντων. Παρακαλείστε να επαληθεύετε προσεκτικά τις τιμές κατά την αγορά.

ΟΔΗΓΙΕΣ SMART CONTROL – ΕΦΑΡΜΟΓΗ FRIDGE APP

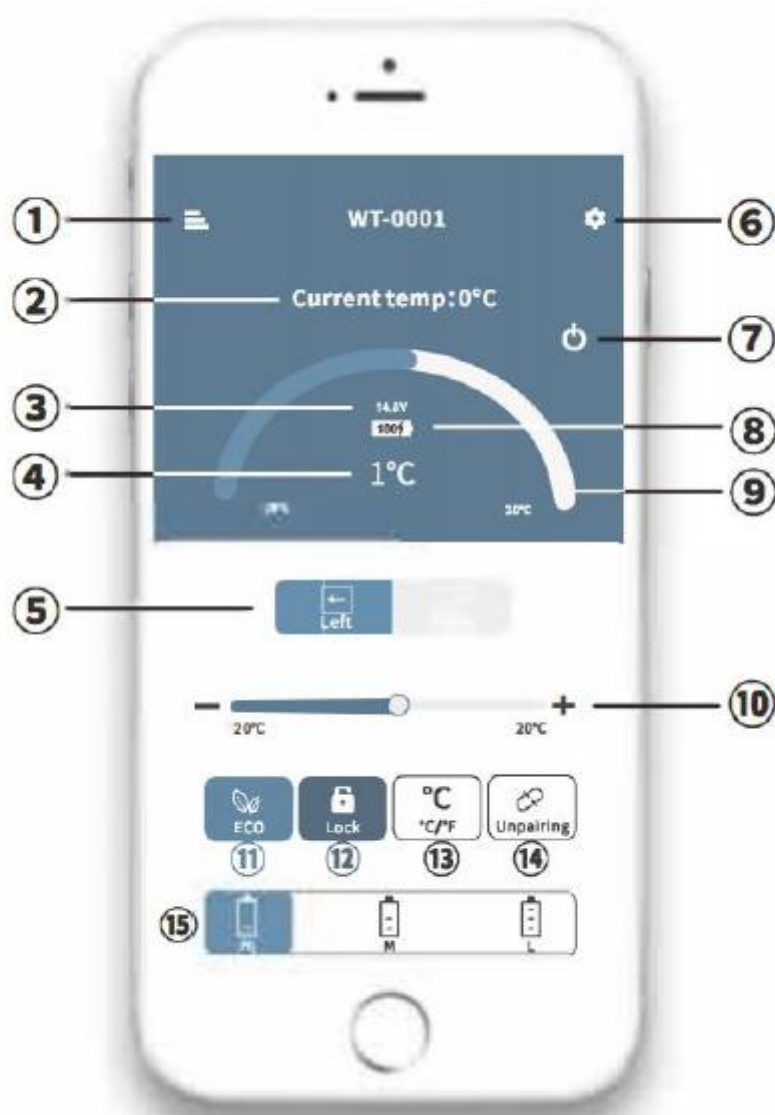

Βήμα 1:

Ενεργοποιήστε το Bluetooth στη συσκευή σας.
Ανοίξτε την εφαρμογή και πατήστε «Search» για αναζήτηση κοντινών ψυγείων.

Βήμα 2:

Πατήστε το εικονίδιο του ψυγείου για σύζευξη Bluetooth.

Την πρώτη φορά η εφαρμογή θα σας ζητήσει να πατήσετε το κουμπί SET στον πίνακα ελέγχου του ψυγείου.

Μετά τη σύζευξη, η εφαρμογή μεταβαίνει στην κύρια οθόνη ελέγχου.

Ενδείξεις εφαρμογής:

- ① Μενού
- ② Τρέχουσα θερμοκρασία
- ③ Τρέχουσα τάση
- ④ Θερμοκρασία στόχος
- ⑤ Επιλογή αριστερού / δεξιού θαλάμου
- ⑥ Ρυθμίσεις (SET)
- ⑦ Ενεργοποίηση / Απενεργοποίηση
- ⑧ Κατάσταση μπαταρίας
- ⑨-⑩ Ρύθμιση θερμοκρασίας
- ⑪ ECO (εξοικονόμηση) / MAX (γρήγορη ψύξη)
- ⑫ Κλείδωμα / Ξεκλείδωμα
- ⑬ Κελσίου / Φαρενάιτ
- ⑭ Αποσύζευξη συσκευής
- ⑮ Προστασία μπαταρίας: Υψηλή / Μεσαία / Χαμηλή

Σημείωση:

Εάν κλειδώσετε μέσω εφαρμογής, το ψυγείο θα ελέγχεται μόνο από το κινητό.

ΛΗΨΗ ΕΦΑΡΜΟΓΗΣ

Αναζητήστε ή εγκαταστήστε την εφαρμογή:

CAR FRIDGE FREEZER

από:

- Apple App Store
- Google Play Store



IOS



Android

•

ΠΡΟΕΙΔΟΠΟΙΗΣΕΙΣ ΚΑΙ ΠΡΟΕΤΟΙΜΑΣΙΑ

ΠΡΟΕΙΔΟΠΟΙΗΣΗ:

Για μείωση κινδύνου τραυματισμού, διαβάστε προσεκτικά το εγχειρίδιο.

Το προϊόν συμμορφώνεται με την οδηγία 2012/19/ΕΚ.

Τα ηλεκτρονικά προϊόντα πρέπει να απορρίπτονται σε ειδικά σημεία ανακύκλωσης.

ΠΡΙΝ ΤΗ ΧΡΗΣΗ

1. Καθαρίστε εσωτερικά και εξωτερικά με νωπό πανί.
2. Μην γεμίζετε το ψυγείο με διαβρωτικά υγρά.
3. Εάν δεν χρησιμοποιείται για μεγάλο διάστημα, αποσυνδέστε το.
4. Καθαρίζετε τακτικά το εσωτερικό για αποφυγή οσμών και βακτηρίων.
5. Κλείστε ψυγείο και μπαταρία πριν το μετακινήσετε με τη λαβή μεταφοράς.

ΣΥΝΔΕΣΗ ΤΡΟΦΟΔΟΣΙΑΣ

1. Βρείτε το καλώδιο DC.
2. Συνδέστε το στη θύρα του ψυγείου.
3. Τοποθετήστε το ψυγείο σωστά στο όχημα.
4. Περάστε το καλώδιο χωρίς να πιέζεται.
5. Συνδέστε στον αναπτήρα αυτοκινήτου.



Adapter



Connect the car cigarette lighter



DC 12/24V

Το ψυγείο υποστηρίζει:

- DC 12V
- DC 24V
- AC 100–240V (με αντάπτορα)

ΔΙΑΓΡΑΜΜΑ ΕΞΑΡΤΗΜΑΤΩΝ

1. Μονωμένο καπάκι
2. Λάστιχο στεγανοποίησης
3. Σώμα ψυγείου
4. Τάπα αποστράγγισης
5. Άξονας
6. Ροδέλα / παρέμβυσμα
7. Τροχός
8. Βίδα
9. Τηλεσκοπική λαβή
10. Συγκρότημα συμπιεστή
11. Συμπυκνωτής
12. Ανεμιστήρας DC
13. Πίσω κάλυμμα
14. Υποδοχή DC
15. Αυτοκόλλητο ισχύος
16. Πλακέτα χειρισμού
17. Οθόνη
18. Λαστιχένιο κάλυμμα USB
19. Αισθητήρας θερμοκρασίας
20. Καλώδιο DC
21. Αντάπτορας
22. Καλώδιο AC

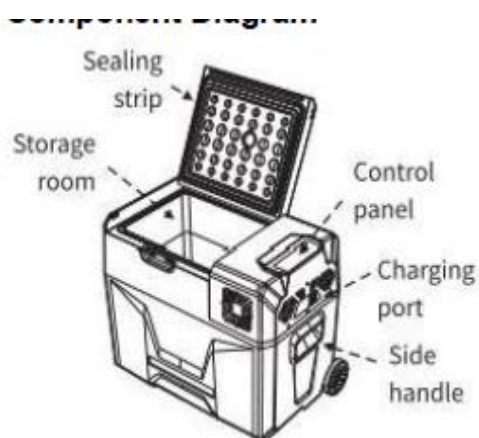

23.

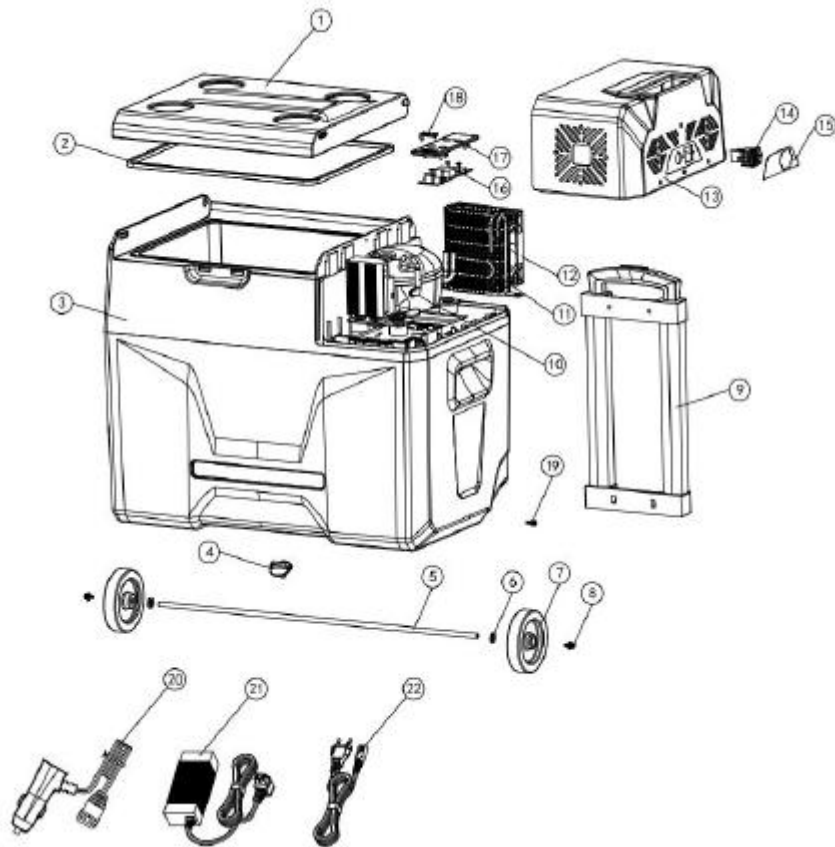

ΣΥΝΑΡΜΟΛΟΓΗΣΗ ΛΑΒΗΣ / ΤΡΟΧΩΝ

- Η λαβή και οι τροχοί είναι εργοστασιακά τοποθετημένοι.
- Για αντικατάσταση:

Λαβή: σφίξτε 4 βίδες με σταυροκατσάβιδο.

Τροχοί: χρησιμοποιήστε λαστιχένιο σφυρί για τοποθέτηση άξονα.

Μετά την εγκατάσταση:

Αφήστε το ψυγείο οριζόντια για 4+ ώρες πριν την πρώτη χρήση.

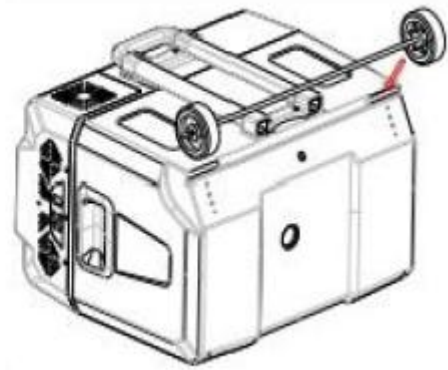
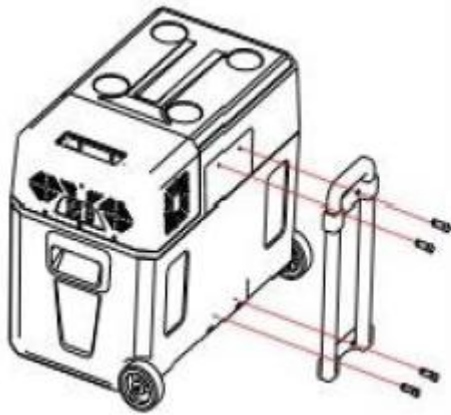

ΛΕΙΤΟΥΡΓΙΑ

Εκκίνηση οθόνης

Με τη σύνδεση ρεύματος:

- ακούγεται ηχητικό σήμα
- η οθόνη ανάβει για 2 δευτερόλεπτα
- περνά σε κανονική λειτουργία

ON / OFF

Πατήστε το κουμπί ενεργοποίησης.

Ρύθμιση θερμοκρασίας

Εύρος:

-20°C έως +20°C

Η ένδειξη δείχνει την πραγματική θερμοκρασία του θαλάμου.

ΛΕΙΤΟΥΡΓΙΕΣ ΨΥΓΕΙΟΥ

Λειτουργία Ψύξης

Κατά τη λειτουργία, πατήστε το κουμπί επιλογής λειτουργίας για εναλλαγή μεταξύ:

MAX = Γρήγορη ψύξη

ECO = Εξοικονόμηση ενέργειας

Εργοστασιακή ρύθμιση: MAX

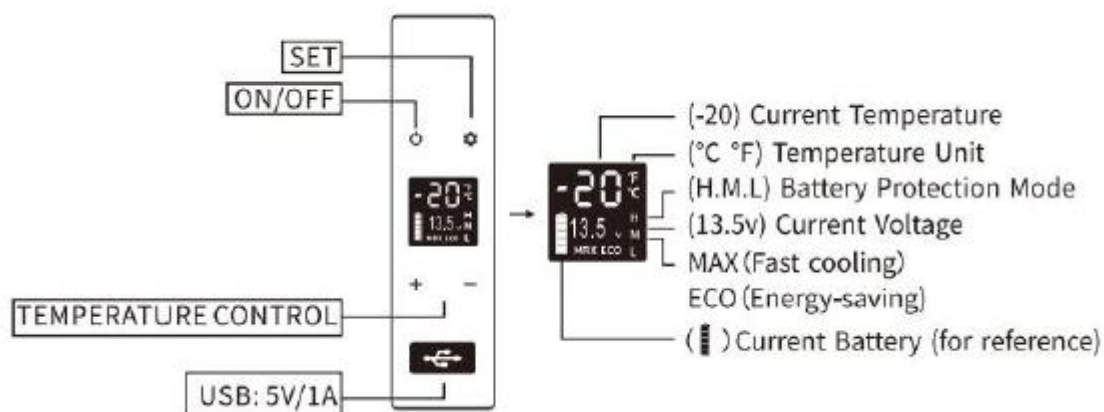

ΠΡΟΣΤΑΣΙΑ ΜΠΑΤΑΡΙΑΣ

Όταν το ψυγείο λειτουργεί:

1. Πατήστε παρατεταμένα το κουμπί για περίπου 3 δευτερόλεπτα μέχρι να αναβοσβήσει η οθόνη.
2. Επιλέξτε:
 - **H** = Υψηλή προστασία
 - **M** = Μεσαία προστασία
 - **L** = Χαμηλή προστασία

Εργοστασιακή ρύθμιση:

M (Medium)

Τιμές προστασίας τάσης

Για 12V:

Λειτουργία Διακοπή Επανεκκίνηση

L	8.5V	10.9V
M	10.1V	11.4V
H	11.1V	12.4V

Για 24V:

Λειτουργία Διακοπή Επανεκκίνηση







L	21.3V	22.7V
M	22.3V	23.7V

Λειτουργία Διακοπή Επανεκκίνηση

H 24.3V 25.7V

Σημείωση:

- Σε σύνδεση με αυτοκίνητο → συνιστάται **H**
- Σε φορητή μπαταρία → **M ή L**

						
Drinks	Fruits	Vegetable	Delicatessen	Wine	Ice cream	Meat
5°C/41°F	5~8°C/41~46°F	3~10°C/37~50°F	4°C/39°F	10°C/50°F	-10°C/14°F	-18°C/0°F

ΡΥΘΜΙΣΗ ΜΟΝΑΔΑΣ ΘΕΡΜΟΚΡΑΣΙΑΣ

1. Κλείστε το ψυγείο.
2. Πατήστε παρατεταμένα για 3 δευτερόλεπτα μέχρι να εμφανιστεί **E1**.
3. Μεταβείτε στο **E5**.
4. Επιλέξτε:
 - Celsius (°C)
 - Fahrenheit (°F)

ΕΠΑΝΑΦΟΡΑ (RESET)

1. Κλείστε το ψυγείο.
2. Πατήστε παρατεταμένα μέχρι να εμφανιστεί **E1**.
3. Κρατήστε πατημένα τα κουμπιά επαναφοράς για 3 δευτερόλεπτα.

Το σύστημα επανέρχεται στις εργοστασιακές ρυθμίσεις.

ΜΟΝΤΕΛΑ ΜΕ ΕΝΣΩΜΑΤΩΜΕΝΗ ΜΠΑΤΑΡΙΑ ΛΙΘΙΟΥ (ΠΡΟΑΙΡΕΤΙΚΟ)

- Η λειτουργία μπαταρίας ενεργοποιείται από το κουμπί C δίπλα στη φόρτιση.
- Χρόνος πλήρους φόρτισης:

3–4 ώρες σε αναμονή

Κατά τη λειτουργία:

- ο συμπιεστής χρησιμοποιεί το μεγαλύτερο μέρος της ενέργειας
- η φόρτιση γίνεται πιο αργά

Το εικονίδιο μπαταρίας δείχνει:

- κατάσταση φόρτισης
- επίπεδο μπαταρίας

ΣΥΝΙΣΤΩΜΕΝΕΣ ΘΕΡΜΟΚΡΑΣΙΕΣ ΤΡΟΦΙΜΩΝ

Προϊόν	Θερμοκρασία
Ποτά	5°C
Φρούτα	5–8°C
Λαχανικά	3–10°C
Αλλαντικά / delicatessen	4°C
Κρασί	10°C
Παγωτό	-10°C
Κρέας	-18°C

ΚΑΘΑΡΙΣΜΟΣ

- Κλείστε και αποσυνδέστε τη συσκευή.
 - Καθαρίστε με νωπό πανί.
 - Στεγνώστε μετά τον καθαρισμό.
 - Μην βυθίζετε το ψυγείο στο νερό.
 - Μην χρησιμοποιείτε λειαντικά καθαριστικά.
-

ΑΠΟΘΗΚΕΥΣΗ

Εάν δεν χρησιμοποιηθεί για μεγάλο διάστημα:

- Κλείστε τη συσκευή
- Αποσυνδέστε από το ρεύμα
- Αδειάστε το εσωτερικό
- Σκουπίστε τα νερά
- Αφήστε το καπάκι λίγο ανοικτό

Συνιστώμενο περιβάλλον:

25°C / υγρασία ≤75%

ΑΠΟΨΥΞΗ

Η υγρασία μπορεί να δημιουργήσει πάγο στον εξατμιστή.

Διαδικασία:

- Απενεργοποίηση
- Αποσύνδεση
- Άδειασμα θαλάμου
- Ανοικτό καπάκι
- Σκούπισμα νερών

Μην χρησιμοποιείτε αιχμηρά εργαλεία για αφαίρεση πάγου.

ΑΝΤΙΜΕΤΩΠΙΣΗ ΠΡΟΒΛΗΜΑΤΩΝ (TROUBLESHOOTING)

Το ψυγείο δεν λειτουργεί

Πιθανές αιτίες:

- Δεν υπάρχει τροφοδοσία
- Κακή σύνδεση καλωδίου
- Καμένη ασφάλεια
- Ενεργοποιήθηκε η προστασία χαμηλής τάσης

Λύσεις:

- Ελέγξτε την πηγή τροφοδοσίας
 - Ελέγξτε τα καλώδια σύνδεσης
 - Ελέγξτε και αντικαταστήστε την ασφάλεια
 - Ελέγξτε τις ρυθμίσεις προστασίας μπαταρίας
-

Η ψύξη είναι αδύναμη

Πιθανές αιτίες:

- Η πόρτα ανοίγει πολύ συχνά
- Το ψυγείο είναι υπερφορτωμένο
- Κακή κυκλοφορία αέρα
- Υψηλή θερμοκρασία περιβάλλοντος

Λύσεις:

- Περιορίστε το άνοιγμα του καπακιού
 - Αφήστε κενό χώρο μεταξύ προϊόντων
 - Ελέγξτε αεραγωγούς
 - Μετακινήστε σε πιο δροσερό σημείο
-

Υπερβολικός θόρυβος

Αιτίες:

- Μη επίπεδη επιφάνεια
- Δόνηση σωληνώσεων ή εξαρτημάτων
- Επαφή με άλλα αντικείμενα

Λύσεις:

- Τοποθετήστε το σε επίπεδη επιφάνεια
 - Ρυθμίστε τη θέση του ψυγείου
 - Ελέγξτε αν κάτι ακουμπά το σώμα της μονάδας
-

ΚΩΔΙΚΟΙ ΣΦΑΛΜΑΤΩΝ (F1–F8)

F1 — Προστασία χαμηλής τάσης μπαταρίας

Αιτία:

Η τάση εισόδου είναι πολύ χαμηλή.

Ενέργεια:

Ελέγξτε μπαταρία και παροχή.

F2 — Προστασία υπερέντασης ανεμιστήρα

Αιτία:

Υπερβολικό φορτίο στον ανεμιστήρα.

Ενέργεια:

Ελέγξτε για μπλοκάρισμα ή ξένα αντικείμενα.

F3 — Προστασία συχνής εκκίνησης συμπιεστή

Αιτία:

Ο συμπιεστής εκκινεί/σταματά πολύ συχνά.

Ενέργεια:

Αφήστε τη μονάδα να σταθεροποιηθεί.

F4 — Υπερφόρτωση συμπιεστή

Αιτία:

Υπερβολική πίεση ή θερμικό φορτίο.

Ενέργεια:

Σβήστε προσωρινά τη συσκευή.

F5 — Υψηλή θερμοκρασία συμπιεστή

Αιτία:

Ανεπαρκής αερισμός ή υψηλή θερμοκρασία περιβάλλοντος.

Ενέργεια:

- Βελτιώστε αερισμό
 - Απομακρύνετε από θερμότητα
-

F6 — Βλάβη ελεγκτή

Αιτία:

Σφάλμα πλακέτας ελέγχου.

Ενέργεια:

Απαιτείται τεχνικός έλεγχος.

F7 — Βλάβη αισθητήρα θερμοκρασίας

Αιτία:

Πρόβλημα αισθητήρα.

Ενέργεια:

Έλεγχος ή αντικατάσταση αισθητήρα.

F8 — Σφάλμα επικοινωνίας συστήματος

Αιτία:

Αστοχία επικοινωνίας μεταξύ μονάδων.

Ενέργεια:

Επανεκκινήστε τη συσκευή.

ΛΙΣΤΑ ΣΥΣΚΕΥΑΣΙΑΣ

Περιλαμβάνονται:

- Ψυγείο αυτοκινήτου
- Καλώδιο DC
- Αντάπτορας AC
- Εγχειρίδιο χρήσης
- Καλάθι αποθήκευσης (ανάλογα με το μοντέλο)
- Τροχοί και λαβή (σε επιλεγμένα μοντέλα)

ΣΥΜΒΟΥΛΕΣ ΧΡΗΣΗΣ

- Προψύξτε τα τρόφιμα πριν τα τοποθετήσετε.
- Μην μπλοκάρτε τις γρίλιες αερισμού.
- Μην αφήνετε το καπάκι ανοικτό για πολλή ώρα.
- Χρησιμοποιήστε λειτουργία ECO για εξοικονόμηση ενέργειας.
- Αποφύγετε την έκθεση σε άμεσο ήλιο.

ΟΔΗΓΙΕΣ ΑΣΦΑΛΕΙΑΣ

- Μην αποσυναρμολογείτε τη μονάδα.
- Μην εκθέτετε σε βροχή ή νερό.
- Μη χρησιμοποιείτε κοντά σε φλόγες ή εκρηκτικά υλικά.
- Κρατήστε τις οπές εξαερισμού καθαρές.
- Αποσυνδέστε πριν τον καθαρισμό.
- Μη χρησιμοποιείτε κατεστραμμένα καλώδια.
- Η εγκατάσταση πρέπει να γίνεται σε σταθερή επιφάνεια.

ΤΕΛΙΚΕΣ ΣΗΜΕΙΩΣΕΙΣ

- Μετά από μεταφορά ή κλίση, αφήστε το ψυγείο ακίνητο για **τουλάχιστον 4 ώρες** πριν την ενεργοποίηση.
- Η πραγματική θερμοκρασία μπορεί να παρουσιάζει μικρές αποκλίσεις ανάλογα με το φορτίο και το περιβάλλον.
- Ορισμένες λειτουργίες εφαρμογής Bluetooth ενδέχεται να διαφέρουν ανά μοντέλο.

