



ΚΩΔΙΚΟΣ ΠΡΟΪΟΝΤΟΣ : 61JBPZSMGQ61JYYXMV9



61 Πλήκτρα Ψηφιακού Πιάνου Φορητό Ηλεκτρικό με 200 Ήχους και 200 Ρυθμούς

VEVOR Ηλεκτρονικό Πιάνο BD-663

Μέρος 1 – Εισαγωγή, Περιεχόμενα Συσκευασίας & Πλήκτρα
Λειτουργίας

ΗΛΕΚΤΡΟΝΙΚΟ ΠΙΑΝΟ

Μοντέλο: BD-663

Τεχνική Υποστήριξη & Ηλεκτρονική Εγγύηση

www.vevor.com/support

Παραμένουμε προσηλωμένοι στην παροχή προϊόντων σε ανταγωνιστικές τιμές. Οι εκφράσεις «Save Half», «Half Price» ή παρόμοιες αναφορές αποτελούν μόνο εκτίμηση της πιθανής εξοικονόμησης σε σύγκριση με μεγάλες εμπορικές μάρκες και δεν ισχύουν απαραίτητα για όλα τα προϊόντα μας.

Χρειάζεστε Βοήθεια;

Έχετε απορίες σχετικά με το προϊόν ή χρειάζεστε τεχνική υποστήριξη;

Επικοινωνήστε μαζί μας μέσω:

www.vevor.com/support

Το παρόν αποτελεί το πρωτότυπο εγχειρίδιο χρήσης. Παρακαλούμε διαβάστε προσεκτικά όλες τις οδηγίες πριν από τη χρήση. Η VEVOR διατηρεί το δικαίωμα τελικής ερμηνείας του εγχειριδίου. Η εμφάνιση του προϊόντος ενδέχεται να διαφέρει

από τις εικόνες. Τυχόν τεχνολογικές ή λογισμικές αναβαθμίσεις μπορούν να πραγματοποιηθούν χωρίς προηγούμενη ειδοποίηση.

ΠΕΡΙΕΧΟΜΕΝΑ ΣΥΣΚΕΥΑΣΙΑΣ

Η συσκευασία περιλαμβάνει:

- 1 × Ηλεκτρονικό πιάνο
- 1 × Τροφοδοτικό (Power Cord)
- 1 × Βάση παρτιτούρας (Music Sheet Stand)
- 1 × Μικρόφωνο
- 1 × Κλιπ συγκράτησης παρτιτούρας
- 1 × Ζεύγος ακουστικών
- 1 × Αυτοκόλλητο πλήκτρων πιάνου

ΠΕΡΙΓΡΑΦΗ ΠΛΗΚΤΡΩΝ ΕΛΕΓΧΟΥ

Επάνω Πίνακας Χειρισμού

1. POWER

Ενεργοποίηση / Απενεργοποίηση

2. NUMBER SELECTION

Επιλογή αριθμών

3. VOLUME + / -

Αύξηση / Μείωση έντασης

4. TEMPO + / -

Αύξηση / Μείωση ρυθμού (tempo)

5. TRANSPOSE + / -

Μεταφορά τόνου (Transpose)

6. RHYTHM VOL + / -

Ένταση ρυθμού

7. DEMO

Τραγούδια επίδειξης

8. SYNC

Συγχρονισμός ρυθμού

9. SINGLE

Λειτουργία συγχορδίας με ένα δάχτυλο

10. FINGER

Λειτουργία συγχορδίας πολλών δαχτύλων

11. FILL-IN

Εισαγωγή μουσικού γεμίσματος

12. START / STOP

Έναρξη / Διακοπή

13. PROG

Προγραμματισμός

14. RECORD

Ηχογράφηση

15. PLAY

Αναπαραγωγή

16. KEY DRUM

Κρουστά στο πληκτρολόγιο

17. DUAL KEY

Διπλό πληκτρολόγιο

18. METRONOME

Μετρονόμος

19. TONE

Επιλογή ήχου οργάνου

20. RHYTHM

Επιλογή ρυθμού

21. LESSON

Λειτουργία εκμάθησης

22. SUSTAIN

Παρατεταμένη διάρκεια νότας

23. VIBRATO

Δόνηση ήχου (Vibrato)

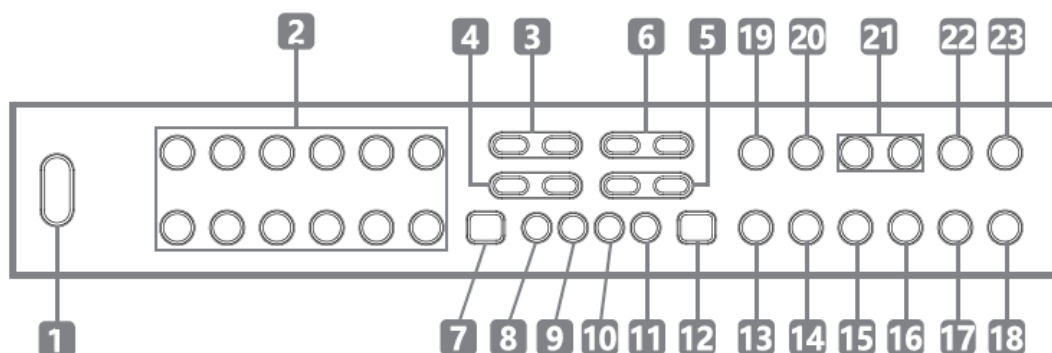

ΥΠΟΔΟΧΕΣ ΣΥΝΔΕΣΗΣ

Power

Υποδοχή τροφοδοσίας

Audio Output (Earphone)

Έξοδος ακουστικών

Audio Input

Είσοδος ήχου

Microphone

Υποδοχή μικροφώνου

1. POWER (ΕΝΕΡΓΟΠΟΙΗΣΗ)

Ενεργοποιήστε τη συσκευή για να εισέλθετε στη λειτουργία παιχνιδιού.

Εάν το πιάνο παραμείνει ανενεργό για 2 λεπτά, εισέρχεται αυτόματα σε λειτουργία αναμονής (Sleep Mode).

Πατήστε οποιοδήποτε πλήκτρο για επαναφορά.

2. ΕΠΙΛΟΓΗ ΑΡΙΘΜΩΝ

Η περιοχή επιλογής αριθμών διαθέτει:

- Πλήκτρα 0–9
- Πλήκτρο [+]
- Πλήκτρο [-]

Συνολικά 12 πλήκτρα.

Αν κρατήσετε πατημένα τα πλήκτρα [+] ή [-] για περισσότερο από 2 δευτερόλεπτα, οι επιλογές αλλάζουν συνεχόμενα.

Μετά την ενεργοποίηση, η προεπιλεγμένη λειτουργία είναι η επιλογή ήχου (Tone Mode).

Αν ο επιλεγμένος αριθμός υπερβαίνει τον διαθέσιμο αριθμό ήχων ή ρυθμών, παραμένει η προηγούμενη έγκυρη τιμή.

3. ΕΝΤΑΣΗ (VOLUME)

Πατήστε:

- [VOLUME +] για αύξηση έντασης
- [VOLUME -] για μείωση έντασης

Κάθε πάτημα αλλάζει την ένταση κατά ένα επίπεδο.

Παρατεταμένο πάτημα επιταχύνει τη μεταβολή.

Επαναφορά εργοστασιακής έντασης

Πατήστε ταυτόχρονα:

[VOLUME +] και [VOLUME -]

Η ένταση επανέρχεται στην προεπιλογή.

Επίπεδα έντασης

00 – 15

Προεπιλογή: 13

4. ΤΕΜΠΟ (ΡΥΘΜΟΣ)

Χρησιμοποιήστε:

- [TEMPO +]
- [TEMPO -]

για αύξηση ή μείωση της ταχύτητας του ρυθμού.

5. TRANSPOSE (ΜΕΤΑΦΟΡΑ ΤΟΝΟΥ)

Με τα πλήκτρα:

- [TRANSPOSE +]
- [TRANSPOSE -]

μπορείτε να μεταφέρετε την τονικότητα κατά ένα ημιτόνιο κάθε φορά.

Η τιμή εμφανίζεται στην οθόνη.

Επαναφορά

Πατήστε ταυτόχρονα:

[TRANSPOSE +] + [TRANSPOSE -]

για επιστροφή στην αρχική τονικότητα:

C (Ντο)

6. RHYTHM VOLUME (ΕΝΤΑΣΗ ΡΥΘΜΟΥ)

Χρησιμοποιήστε:

- [RHYTHM VOL +]
- [RHYTHM VOL -]

για να αυξήσετε ή να μειώσετε την ένταση του συνοδευτικού ρυθμού.

Υπάρχουν:

16 επίπεδα έντασης

(1–16)

Προεπιλογή:

12

Για επαναφορά της εργοστασιακής τιμής πατήστε ταυτόχρονα:

[RHYTHM VOL +] + [RHYTHM VOL -]

7. DEMO (ΤΡΑΓΟΥΔΙΑ ΕΠΙΔΕΙΞΗΣ)

Το πιάνο διαθέτει ενσωματωμένα τραγούδια επίδειξης (Demo Songs).

Χρήση

- Πατήστε το πλήκτρο **[DEMO]** για να ξεκινήσει η αναπαραγωγή.
- Πατήστε ξανά **[DEMO]** για μετάβαση στο επόμενο τραγούδι.
- Πατήστε **[START/STOP]** για διακοπή.

Κατά την αναπαραγωγή των demo τραγουδιών, τα περισσότερα πλήκτρα λειτουργιών απενεργοποιούνται προσωρινά.

8. SYNC (ΣΥΓΧΡΟΝΙΣΜΟΣ ΡΥΘΜΟΥ)

Η λειτουργία συγχρονισμού επιτρέπει στον αυτόματο ρυθμό να ξεκινήσει μόλις παίξετε την πρώτη νότα ή συγχορδία.

Διαδικασία

- Επιλέξτε έναν ρυθμό.
- Πατήστε το πλήκτρο **[SYNC]**.
- Η ένδειξη συγχρονισμού εμφανίζεται στην οθόνη.
- Παίξτε μια νότα ή συγχορδία.

Ο ρυθμός θα ξεκινήσει αυτόματα.

Για ακύρωση πατήστε ξανά **[SYNC]**.

9. SINGLE CHORD (ΣΥΓΧΟΡΔΙΑ ΜΕ ΕΝΑ ΔΑΧΤΥΛΟ)

Η λειτουργία αυτή επιτρέπει τη δημιουργία πλήρων συγχορδιών με ένα μόνο δάχτυλο.

Χρήση

- Επιλέξτε έναν ρυθμό.
- Πατήστε [SINGLE].
- Ξεκινήστε τον ρυθμό.
- Πατήστε τα πλήκτρα συγχορδιών στο αριστερό τμήμα του πληκτρολογίου.

Το πιάνο δημιουργεί αυτόματα πλήρεις συγχορδίες συνοδείας.

10. FINGER CHORD (ΣΥΓΧΟΡΔΙΕΣ ΠΟΛΛΩΝ ΔΑΧΤΥΛΩΝ)

Η λειτουργία αυτή επιτρέπει πιο ρεαλιστικό έλεγχο συγχορδιών.

Χρήση

- Πατήστε [FINGER].
- Επιλέξτε ρυθμό.
- Ξεκινήστε τη συνοδεία.
- Παίξτε κανονικές συγχορδίες με πολλά δάχτυλα στο αριστερό τμήμα του πληκτρολογίου.

Το πιάνο αναγνωρίζει αυτόματα τις συγχορδίες.

11. FILL-IN (ΜΟΥΣΙΚΟ ΓΕΜΙΣΜΑ)

Κατά την αναπαραγωγή ρυθμού:

Πατήστε το πλήκτρο [FILL-IN].

Το πιάνο εισάγει μία σύντομη μουσική παραλλαγή (γέμισμα) πριν επιστρέψει στον βασικό ρυθμό.

Η λειτουργία αυτή χρησιμοποιείται για πιο φυσική και επαγγελματική συνοδεία.

12. START / STOP

Χρησιμοποιείται για:

Έναρξη

του επιλεγμένου ρυθμού.

Διακοπή

του επιλεγμένου ρυθμού.

Κάθε πάτημα εναλλάσσει μεταξύ λειτουργίας έναρξης και διακοπής.

13. PROG (ΠΡΟΓΡΑΜΜΑΤΙΣΜΟΣ ΚΡΟΥΣΤΩΝ)

Η λειτουργία PROG επιτρέπει τη δημιουργία προσωπικών ρυθμών.

Διαδικασία

1. Πατήστε [PROG].
2. Η συσκευή εισέρχεται σε λειτουργία προγραμματισμού.
3. Παίξτε τα πλήκτρα κρουστών με τη σειρά που επιθυμείτε.
4. Η ακολουθία αποθηκεύεται προσωρινά.

Μπορείτε να δημιουργήσετε εξατομικευμένα μοτίβα ρυθμού.

14. RECORD (ΗΧΟΓΡΑΦΗΣΗ)

Το πιάνο διαθέτει λειτουργία εγγραφής.

Χρήση

1. Πατήστε [RECORD].
2. Η ένδειξη εγγραφής εμφανίζεται στην οθόνη.
3. Ξεκινήστε να παίζετε.

4. Οι νότες αποθηκεύονται στη μνήμη.

Όταν γεμίσει η διαθέσιμη μνήμη, η εγγραφή σταματά αυτόματα.

15. PLAY (ΑΝΑΠΑΡΑΓΩΓΗ)

Για αναπαραγωγή της εγγραφής:

- Πατήστε [PLAY].
- Το πιάνο αναπαράγει τη μουσική που έχει αποθηκευτεί.

Για νέα εγγραφή, η προηγούμενη διαγράφεται αυτόματα.

16. KEY DRUM (ΚΡΟΥΣΤΑ ΣΤΟ ΠΛΗΚΤΡΟΛΟΓΙΟ)

Με τη λειτουργία αυτή κάθε πλήκτρο μετατρέπεται σε διαφορετικό ήχο κρουστού.

Ενεργοποίηση

Πατήστε:

[KEY DRUM]

Απενεργοποίηση

Πατήστε ξανά:

[KEY DRUM]

Το πληκτρολόγιο επιστρέφει στους κανονικούς μουσικούς ήχους.

17. DUAL KEY (ΔΙΠΛΟ ΠΛΗΚΤΡΟΛΟΓΙΟ)

Η λειτουργία Dual Key χωρίζει το πληκτρολόγιο σε δύο ίσα τμήματα.

Κάθε πλευρά διαθέτει:

- την ίδια τονική περιοχή,
- τις ίδιες νότες.

Ιδανικό για:

- εκπαίδευση,
- μαθήματα,
- εξάσκηση μαθητή και δασκάλου ταυτόχρονα.

Ενεργοποίηση

Πατήστε:

[DUAL KEY]

Απενεργοποίηση

Πατήστε ξανά:

[DUAL KEY]

18. METRONOME (ΜΕΤΡΟΝΟΜΟΣ)

Ο μετρονόμος βοηθά στη διατήρηση σταθερού ρυθμού κατά τη μελέτη.

Πατήστε:

[METRONOME]

για ενεργοποίηση.

Πατήστε ξανά για απενεργοποίηση.

Ο ρυθμός του μετρονόμου ακολουθεί τη ρύθμιση TEMPO.

19. LESSON (ΛΕΙΤΟΥΡΓΙΑ ΕΚΜΑΘΗΣΗΣ)

Η λειτουργία LESSON βοηθά τους αρχάριους να εξασκηθούν στα ενσωματωμένα τραγούδια.

Χρήση

- Πατήστε το πλήκτρο [LESSON].
- Επιλέξτε ένα τραγούδι επίδειξης.
- Το πιάνο θα καθοδηγήσει τον χρήστη κατά την εκτέλεση.

Η λειτουργία εκμάθησης βοηθά:

- στην ανάπτυξη αίσθησης ρυθμού,
- στην αναγνώριση μελωδιών,
- στη βελτίωση της τεχνικής εκτέλεσης.

20. SUSTAIN (ΠΑΡΑΤΕΤΑΜΕΝΗ ΔΙΑΡΚΕΙΑ ΝΟΤΑΣ)

Η λειτουργία Sustain παρατείνει τη διάρκεια των νοτών μετά την απελευθέρωση του πλήκτρου.

Ενεργοποίηση

Πατήστε:

[SUSTAIN]

Απενεργοποίηση

Πατήστε ξανά:

[SUSTAIN]

Η λειτουργία προσομοιώνει τη χρήση πεντάλ sustain σε ακουστικό πιάνο.

21. VIBRATO (ΔΟΝΗΣΗ ΗΧΟΥ)

Η λειτουργία Vibrato προσθέτει περιοδική μεταβολή στον τόνο του ήχου.

Το αποτέλεσμα είναι:

- πιο φυσικός ήχος,
- μεγαλύτερη εκφραστικότητα,
- βελτιωμένη προσομοίωση εγχόρδων και πνευστών οργάνων.

Ενεργοποίηση

Πατήστε:

[VIBRATO]

Απενεργοποίηση

Πατήστε ξανά:

[VIBRATO]

ΛΙΣΤΑ ΗΧΩΝ (TONE LIST)

Το πιάνο διαθέτει:

120 Ήχους Οργάνων

Ενδεικτικές Κατηγορίες

Πιάνα

1. Grand Piano
2. Bright Piano
3. Honky-Tonk Piano
4. Electric Piano 1
5. Electric Piano 2

Εκκλησιαστικά Όργανα

6. Church Organ
7. Reed Organ
8. Rock Organ

Έγχορδα

9. Violin
10. Viola
11. Cello
12. Contrabass
13. Harp

Κιθάρες

14. Acoustic Guitar
15. Steel Guitar
16. Jazz Guitar
17. Electric Guitar

Μπάσα

18. Acoustic Bass
19. Finger Bass
20. Pick Bass

Πνευστά

21. Trumpet
22. Trombone
23. Tuba
24. French Horn
25. Saxophone

Ξύλινα Πνευστά

26. Clarinet
27. Oboe
28. Flute
29. Recorder
30. Pan Flute

Συνθετικοί Ήχοι

031–120

Περιλαμβάνουν:

- Synth Lead
- Synth Pad
- Choir
- FX Sounds
- Electronic Instruments
- Percussion Effects

Ο χρήστης επιλέγει τον επιθυμητό ήχο μέσω του πλήκτρου **TONE** και της αριθμητικής επιλογής.

ΛΙΣΤΑ ΡΥΘΜΩΝ (RHYTHM LIST)

Το πιάνο διαθέτει:

160 Αυτόματους Ρυθμούς

Κατηγορίες Ρυθμών

Pop

001–020

Rock

021–040

Jazz

041–060

Blues

061–070

Ballad

071–090

Dance

091–110

Latin

111–130

Country

131–145

Waltz

146–155

Traditional / Folk

156–160

Οι ρυθμοί μπορούν να χρησιμοποιηθούν:

- με αυτόματη συνοδεία,
- με συγχορδίες ενός δαχτύλου,
- με συγχορδίες πολλών δαχτύλων.

DEMO SONG LIST

Το πιάνο διαθέτει:

60 Ενσωματωμένα Τραγούδια Επίδειξης

Τα τραγούδια χρησιμοποιούνται για:

- ακρόαση,
- μελέτη,
- λειτουργία LESSON.

Επιλογή

1. Πατήστε **DEMO**.
2. Επιλέξτε αριθμό τραγουδιού.
3. Ξεκινά η αναπαραγωγή.

Οι μελωδίες είναι προεγκατεστημένες στη μνήμη του οργάνου.

ΧΡΗΣΗ ΜΠΑΤΑΡΙΩΝ

Το πιάνο μπορεί να λειτουργήσει είτε:

- με τροφοδοτικό,
- με μπαταρίες.

Τοποθέτηση Μπαταριών

1. Ανοίξτε το καπάκι της θήκης μπαταριών.
2. Τοποθετήστε τις μπαταρίες σύμφωνα με την πολικότητα (+/-).
3. Κλείστε το καπάκι.

Σημαντικές Προειδοποιήσεις

- Μην αναμιγνύετε νέες και παλιές μπαταρίες.
- Μην αναμιγνύετε διαφορετικούς τύπους μπαταριών.
- Αφαιρέστε τις μπαταρίες εάν η συσκευή δεν χρησιμοποιείται για μεγάλο χρονικό διάστημα.
- Αντικαταστήστε άμεσα τις εξαντλημένες μπαταρίες.

ΟΔΗΓΙΕΣ ΑΣΦΑΛΕΙΑΣ

Μην:

- αποσυναρμολογείτε το προϊόν,
- εκθέτετε τη συσκευή σε υγρασία,
- τοποθετείτε το πιάνο κοντά σε θερμαντικά σώματα,
- χρησιμοποιείτε κατεστραμμένο τροφοδοτικό.

Να:

- χρησιμοποιείτε μόνο το παρεχόμενο τροφοδοτικό,
- αποσυνδέετε τη συσκευή όταν δεν χρησιμοποιείται,
- φυλάσσετε το προϊόν σε στεγνό χώρο.

