

VEVOR®

TOUGH TOOLS, HALF PRICE

2025KGHTSJGJ9BRGW001V2



Επαγγελματική Ηλεκτρική Πρινοκορδέλα Κρέατος & Οστών

ΣΗΜΑΝΤΙΚΕΣ ΟΔΗΓΙΕΣ ΑΣΦΑΛΕΙΑΣ

ΠΡΟΕΙΔΟΠΟΙΗΣΗ:

Διαβάστε όλες τις οδηγίες πριν χρησιμοποιήσετε τη συσκευή. Η μη τήρησή τους μπορεί να προκαλέσει ηλεκτροπληξία, πυρκαγιά ή σοβαρό τραυματισμό.

1. Θα υπάρξει ήχος μετά την ενεργοποίηση – είναι φυσιολογικό.
2. Το κρέας πρέπει να τοποθετείται σε οριζόντιο επίπεδο για σωστή κοπή.
3. Λόγω της υψηλής ταχύτητας της λεπίδας, απαιτείται μεγάλη προσοχή.
4. Μην αγγίζετε το καλώδιο τροφοδοσίας με βρεγμένα χέρια.
5. Σε περίπτωση ασυνήθιστου θορύβου, σταματήστε τη χρήση.
6. Αποσυνδέστε τη συσκευή πριν από καθαρισμό ή συναρμολόγηση.
7. Μην τοποθετείτε το προϊόν κοντά σε παιδιά.
8. Επιτρέπεται χρήση από παιδιά άνω των 8 ετών υπό επίβλεψη.
9. Η αντικατάσταση καλωδίου πρέπει να γίνεται από εξουσιοδοτημένο τεχνικό.
10. Καθαρίζετε μόνο με νωπό πανί – όχι με νερό.
11. Τοποθετείτε τη συσκευή σε επίπεδη επιφάνεια.
12. Μην τραβάτε το καλώδιο για αποσύνδεση – κρατήστε το φικ.
13. Μην αγγίζετε με βρεγμένα χέρια.
14. Μην τοποθετείτε τη συσκευή κοντά σε πηγές θερμότητας.
15. Μην χρησιμοποιείτε εξαρτήματα που δεν είναι γνήσια.
16. Μην αγγίζετε ζεστές επιφάνειες.
17. Μην τοποθετείτε βαριά αντικείμενα πάνω στη συσκευή.
18. Συνδέστε σωστά το φικ στην πρίζα.
19. Αν παρουσιαστεί υπερθέρμανση, σταματήστε αμέσως.
20. Σε περίπτωση πυρκαγιάς, χρησιμοποιήστε πυροσβεστήρα – όχι νερό.
21. Μην τοποθετείτε πλαστικές σακούλες πάνω στη συσκευή.
22. Μην βυθίζετε τη συσκευή σε νερό.
23. Μην αγγίζετε τη λεπίδα κατά τη λειτουργία.

ΤΡΟΠΟΣ ΧΡΗΣΗΣ

1. Τοποθετήστε το υλικό στον οδηγό και ασφαλίστε το.
2. Ρυθμίστε το πάχος κοπής.
3. Πατήστε το κουμπί λειτουργίας.
4. Σπρώξτε το προϊόν προς τη λεπίδα.
5. Αντικαταστήστε τη λεπίδα όταν χρειάζεται.
6. Ρυθμίστε τη λεπίδα σωστά για αποφυγή χαλάρωσης.
7. Σφίξτε σωστά τη βίδα της λεπίδας.

ΚΑΘΑΡΙΣΜΟΣ

Καθαρίζετε τη συσκευή μετά από κάθε χρήση για λόγους υγιεινής και για αποφυγή θορύβου ή φθοράς.

ΔΙΑΓΝΩΣΗ & ΕΠΙΣΚΕΥΗ ΒΛΑΒΩΝ

1. Η λεπίδα δεν κόβει σωστά:

- Κακή ποιότητα λεπίδας → Αντικατάσταση
- Πολύ σφιχτή λεπίδα → Ρύθμιση

2. Η λεπίδα δεν κινείται:

- Εμπόδιο στον μηχανισμό → Αφαίρεση
- Χαλαρός ιμάντας → Ρύθμιση

3. Άλλες βλάβες:

- Επικοινωνήστε με εξουσιοδοτημένο τεχνικό

Σειρά Πριονιών (Sawmill Series)

- Κουμπί τάνυσης λεπίδας
- Χειροτροχός ρύθμισης τάνυσης λεπίδας
- Στήριγμα λεπίδας (άνω)
- Άξονας λεπίδας
- Τροχός λεπίδας
- Διακόπτης εκκίνησης/διακοπής (Start/Stop)
- Κινητήρας
- Πόρτα προστασίας λεπίδας

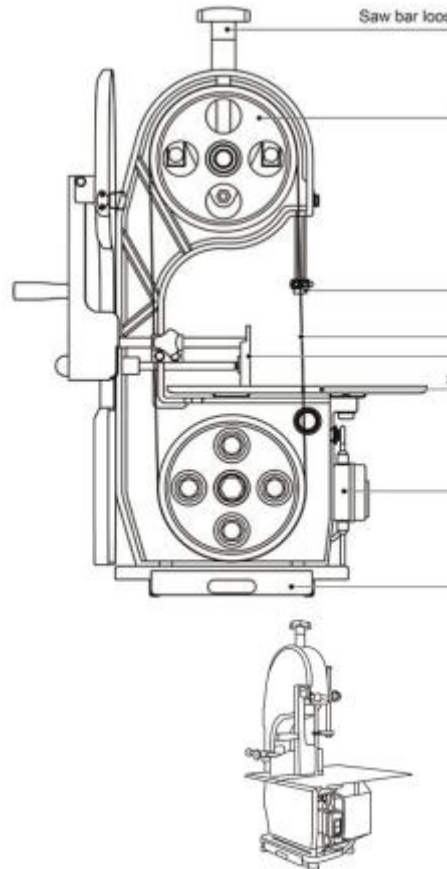

Οδηγίες Συναρμολόγησης (Assembly Instructions)

Βήμα 01:

Συναρμολογήστε τη βάση και τοποθετήστε τα αρχικά εξαρτήματα.

Βήμα 02:

Τοποθετήστε τον κάτω άξονα και στερεώστε τον με βίδες.

Βήμα 03:

Τοποθετήστε τον κινητήρα και ευθυγραμμίστε τα εξαρτήματα.

Βήμα 04:

Περάστε τη λεπίδα και τοποθετήστε την στους τροχούς.

Βήμα 05:

Ρυθμίστε την τάνυση της λεπίδας με τον μηχανισμό ρύθμισης.

Βήμα 06:

Σφίξτε όλες τις βίδες και ελέγξτε ότι η λεπίδα κινείται σωστά.

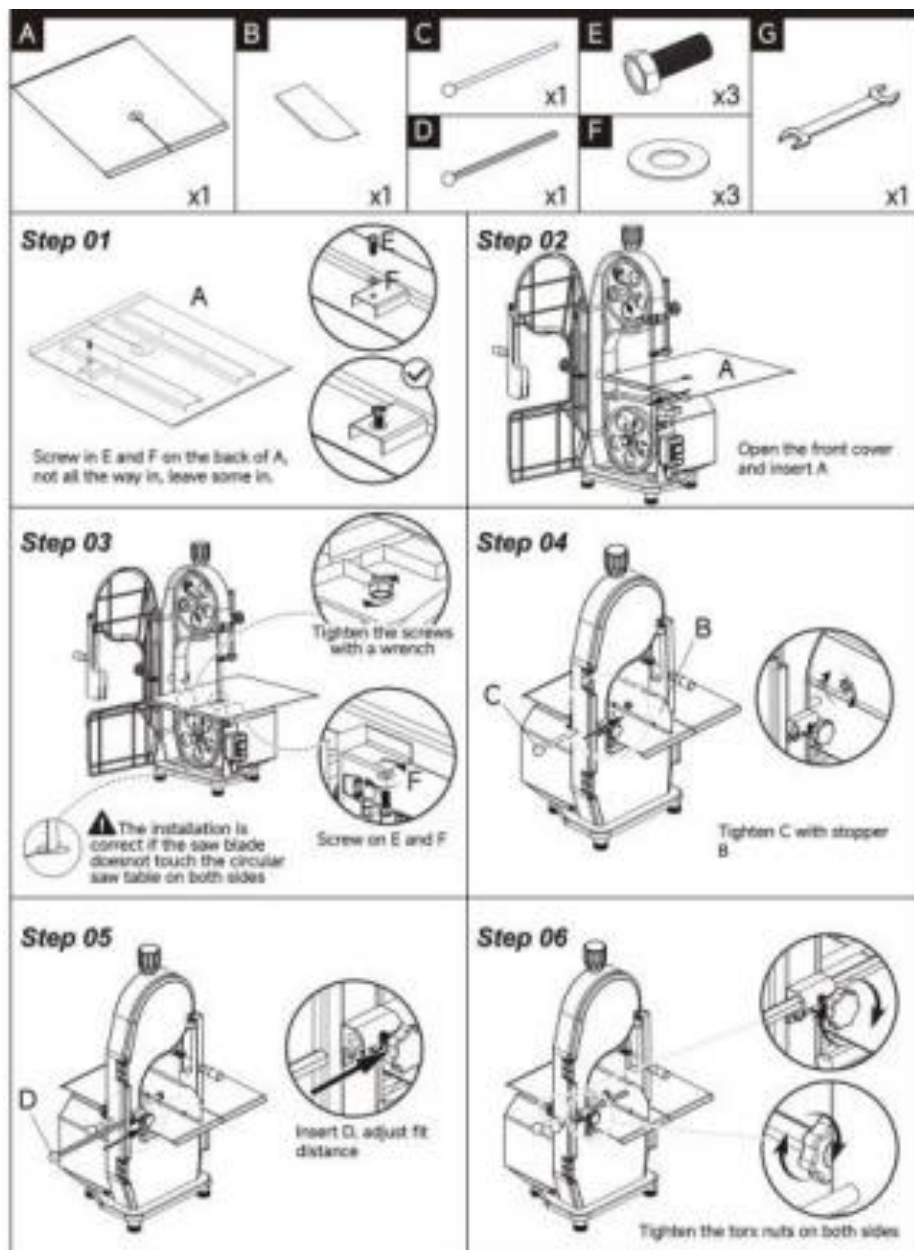

Βήματα Εγκατάστασης (Installation Steps)

Εξαρτήματα:

- A: Βάση (x1)
- B: Σύνδεσμος/ράβδος (x1)
- C: Πόδια (x4)
- D: Ροδέλες (x12)
- E: Βίδες (x12)
- F: Κλειδί Allen (x1)

Βήμα 1

Στερεώστε τα πόδια (C) στη βάση (A) χρησιμοποιώντας βίδες και παξιμάδια.

👉 Μην σφίγγετε πλήρως ακόμα.

Βήμα 2

Συνδέστε τη ράβδο (B) με τη βάση (A) και τα πόδια (C).

👉 Σφίξτε καλά τις βίδες.

Βήμα 3

Ξεβιδώστε τα 4 ποδαράκια από τη μηχανή κοπής.

Βήμα 4

Τοποθετήστε τη μηχανή πάνω στη βάση και στερεώστε την με τα ποδαράκια.

Ολοκληρώθηκε (Completed)

Η συσκευή είναι πλέον έτοιμη για χρήση.

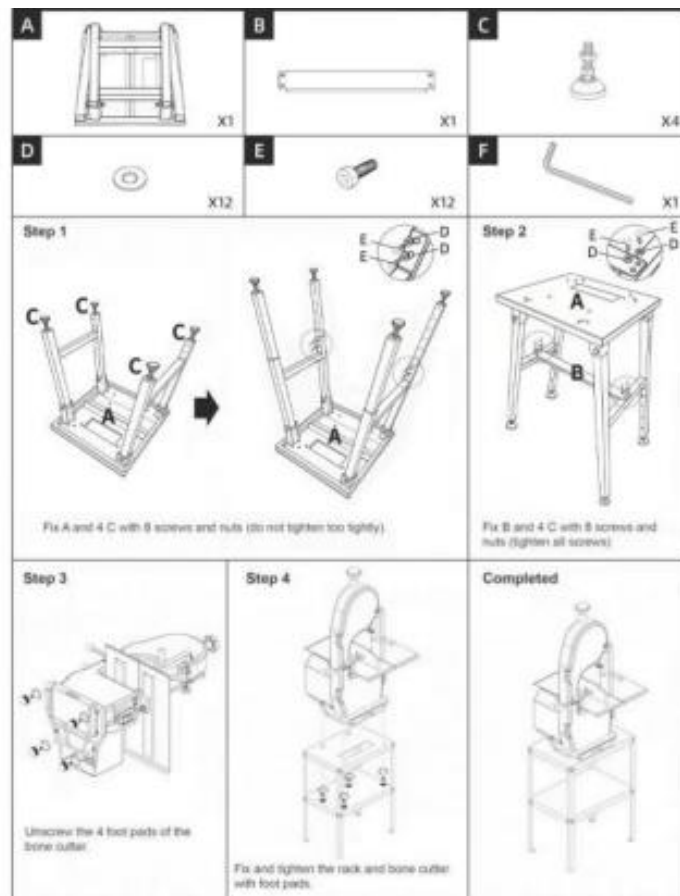

ΗΛΕΚΤΡΙΚΟ ΔΙΑΓΡΑΜΜΑ

