

VEVOR[®]
TOUGH TOOLS, HALF PRICE

**DLSJJBXJJDZSDYT1HV2 / DLSJJBXJJDZS30P98V2 /
DLSJJBXJJDZSIT05GV2**



Ψυγείο Κρασιών 33 Φιαλών Διπλής Ζώνης με LED Φωτισμό

Περιγραφή Προϊόντος JC-68B

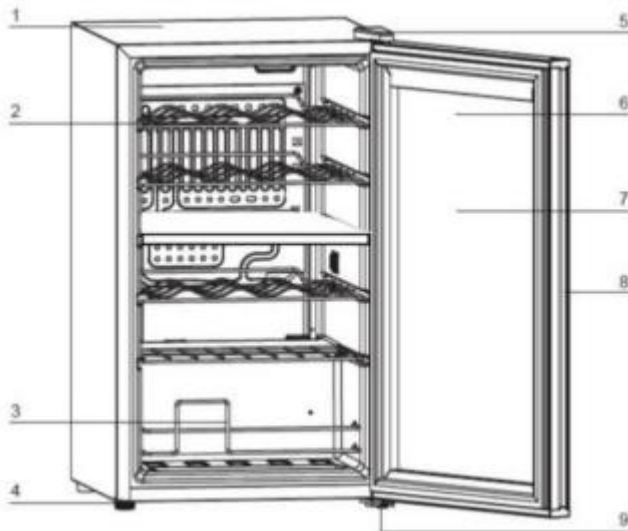

1. Ντουλάπι
2. Ράφι
3. Μπάρα συγκράτησης
4. Ποδαράκι
5. Άνω μεντεσές πόρτας με κάλυμμα
6. Πίνακας ελέγχου
7. Γυάλινη πόρτα
8. Λαβή
9. Κάτω μεντεσές

CWC-100B

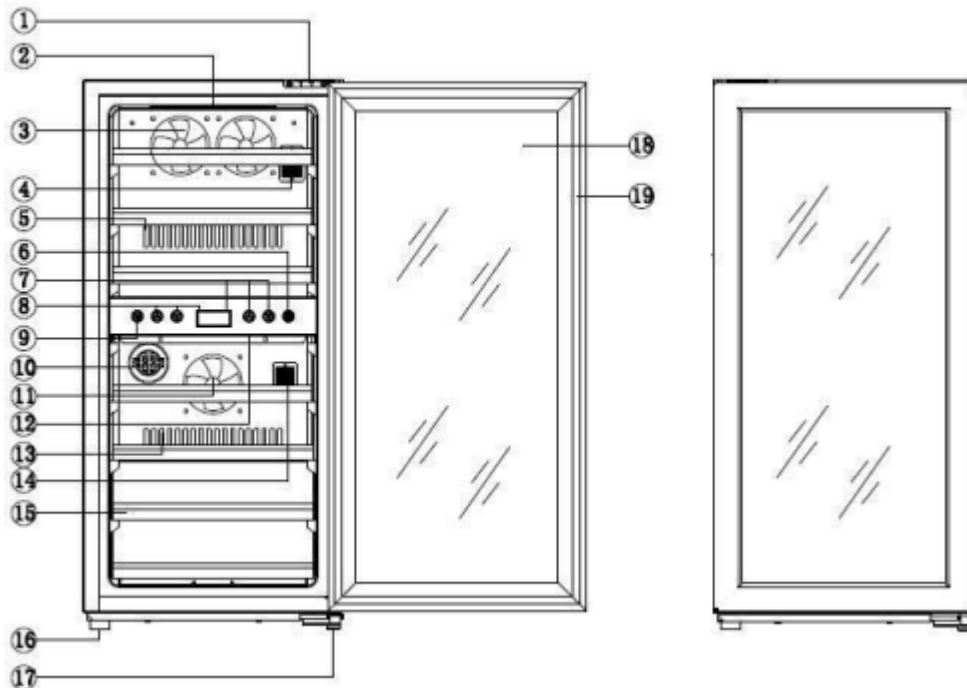

1. Άνω μεντεσές
2. Φωτισμός άνω ζώνης
3. Ανεμιστήρας άνω ζώνης
4. Αισθητήρας θερμοκρασίας άνω ζώνης
5. Εξαγωγικός αεραγωγός άνω ζώνης
6. Διακόπτης φωτισμού
7. Θερμοκρασία κάτω ζώνης
8. Θερμοκρασία άνω ζώνης
9. Διακόπτης θερμοκρασίας
10. Φίλτρο άνθρακα
11. Ανεμιστήρας κάτω ζώνης
12. Φωτισμός κάτω ζώνης
13. Εξαγωγικός αεραγωγός κάτω ζώνης
14. Αισθητήρας θερμοκρασίας κάτω ζώνης
15. Ράφι
16. Ποδαράκι
17. Κάτω μεντεσές
18. Γυαλί
19. Στεγανοποίηση πόρτας

Προφυλάξεις Ασφαλείας

⚡ ΠΡΟΕΙΔΟΠΟΙΗΣΗ ⚡

Για να μειώσετε τον κίνδυνο πυρκαγιάς, ηλεκτροπληξίας ή τραυματισμού κατά τη χρήση της συσκευής σας, ακολουθήστε τις παρακάτω βασικές προφυλάξεις:

⚠ Παρακαλούμε Διαβάστε Προσεκτικά:

- **Διαβάστε όλες τις οδηγίες** πριν την εγκατάσταση, λειτουργία ή συντήρηση της συσκευής.
- **Κίνδυνος και Προειδοποίηση:** Η μη τήρηση αυτής της προειδοποίησης μπορεί να οδηγήσει σε σοβαρό τραυματισμό ή θάνατο, καθώς και σε ζημιά σε περιουσία ή εξοπλισμό.
- **ΚΙΝΔΥΝΟΣ ΠΑΓΙΔΕΥΣΗΣ ΠΑΙΔΙΩΝ:** Πριν απορρίψετε το παλιό σας ψυγείο ή καταψύκτη, αφαιρέστε τις πόρτες και αφήστε τα ράφια στη θέση τους, ώστε τα παιδιά να μην μπορούν εύκολα να μπουν μέσα. Κρατήστε τα παιδιά μακριά από το ψυγείο ποτών και κρασιών και αποφύγετε να βάζουν τα δάχτυλά τους στις εξόδους αέρα του kickplate.
- **ΚΙΝΔΥΝΟΣ ΗΛΕΚΤΡΟΠΛΗΞΙΑΣ - Απαιτείται ηλεκτρική γείωση.**
- Μην επιχειρήσετε ποτέ να επισκευάσετε ή να πραγματοποιήσετε συντήρηση στη μονάδα χωρίς να αποσυνδέσετε το ρεύμα.
- Μην αφαιρείτε ποτέ το στρογγυλό ακροδέκτη γείωσης από το φικ και μην χρησιμοποιείτε ποτέ αντάπτορα γείωσης με δύο ακροδέκτες.
- Οποιαδήποτε τροποποίηση, κόψιμο του καλωδίου, αφαίρεση του καλωδίου ρεύματος, αφαίρεση του φικ ρεύματος ή απευθείας σύνδεση μπορεί να προκαλέσει σοβαρό τραυματισμό, φωτιά ή απώλεια ζωής και θα ακυρώσει την εγγύηση.
- Μην χρησιμοποιείτε ποτέ προέκταση για να συνδέσετε το ρεύμα στη συσκευή.
- Διατηρείτε πάντα τον χώρο εργασίας στεγνό.

Σημαντικές Προφυλάξεις

- Μην σηκώνετε τη μονάδα από τη λαβή της πόρτας.
- Κρατήστε την πόρτα κλειστή πριν την τοποθετήσετε στο ντουλάπι.
- Βεβαιωθείτε ότι το kickplate στο μπροστινό κάτω μέρος είναι ελεύθερο από εμπόδια. Η παρεμπόδιση της ελεύθερης ροής αέρα μπορεί να προκαλέσει δυσλειτουργία της μονάδας και θα ακυρώσει την εγγύηση.
- Αφήστε τη θερμοκρασία της μονάδας να σταθεροποιηθεί για 24 ώρες πριν από τη χρήση.
- Μην μπλοκάρετε κανέναν εσωτερικό ανεμιστήρα.
- Χρησιμοποιείτε μόνο γνήσια ανταλλακτικά του προμηθευτή. Τα απομιμητικά ανταλλακτικά μπορεί να προκαλέσουν ζημιά στη μονάδα, να επηρεάσουν τη λειτουργία ή την απόδοσή της και να ακυρώσουν την εγγύηση.

ΦΡΟΝΤΙΔΑ ΚΑΙ ΣΥΝΤΗΡΗΣΗ

Καθαρισμός του Ψυγείου Ποτών & Κρασιών

- Αποσυνδέστε το ψυγείο ποτών και κρασιών και αφαιρέστε τα μπουκάλια.
- Πλύνετε το εσωτερικό με χλιαρό νερό ή διάλυμα μαγειρικής σόδας. Το διάλυμα πρέπει να είναι περίπου 2 κουταλιές της σούπας μαγειρική σόδα ανά λίτρο νερού.
- Το εξωτερικό του ψυγείου ποτών και κρασιών πρέπει να καθαρίζεται με ήπιο απορρυπαντικό ή χλιαρό νερό.
- Αφαιρέστε το δοχείο νερού από το κάτω μέρος και πλύνετε το.

Μετακίνηση του Ψυγείου Ποτών & Κρασιών

- Αφαιρέστε όλα τα μπουκάλια.
- Στερεώστε καλά όλα τα χαλαρά αντικείμενα στο εσωτερικό του ψυγείου.
- Γυρίστε τα ρυθμιζόμενα ποδαράκια προς τη βάση για να αποφύγετε ζημιές.
- Κολλήστε την πόρτα με ταινία.
- Βεβαιωθείτε ότι το ψυγείο ποτών και κρασιών παραμένει σε όρθια θέση κατά τη μεταφορά.

Οδηγίες Εγκατάστασης

Πριν χρησιμοποιήσετε το ψυγείο ποτών και κρασιών σας:

- Αυτή η συσκευή είναι σχεδιασμένη για ελεύθερη τοποθέτηση και **δεν πρέπει** να τοποθετείται εντοιχισμένη ή σε εσοχή.
- Τοποθετήστε τη μονάδα σας σε δάπεδο αρκετά ισχυρό ώστε να υποστηρίζει το βάρος της όταν είναι πλήρως φορτωμένη. Για να την ισορροπήσετε, ρυθμίστε τα ποδαράκια στο κάτω μέρος της μονάδας.
- Αυτή η συσκευή **δεν είναι** σχεδιασμένη για εγκατάσταση σε ντουλάπι όπου η πρόσοψη καλύπτεται από οποιοδήποτε είδος πόρτας.
- Αφήστε 10 cm απόσταση από την κορυφή, το πίσω μέρος και τις πλευρές της μονάδας, ώστε να επιτρέπεται η σωστή κυκλοφορία του αέρα για την ψύξη του συμπιεστή και του συμπυκνωτή.
- Αφαιρέστε τη συσκευασία από το εξωτερικό και το εσωτερικό.
- Καθαρίστε την εσωτερική επιφάνεια με χλιαρό νερό χρησιμοποιώντας ένα μαλακό πανί.

- Τοποθετήστε τη συσκευή σας σε δάπεδο αρκετά ισχυρό ώστε να υποστηρίζει το βάρος της όταν είναι πλήρως φορτωμένη.
- Για να ισορροπήσετε τη συσκευή σας, ρυθμίστε τα μπροστινά ποδαράκια στο κάτω μέρος της συσκευής.
- Πριν συνδέσετε τη συσκευή στην πρίζα, αφήστε την να σταθεί σε όρθια θέση για τουλάχιστον 24 ώρες. Αυτό θα μειώσει την πιθανότητα δυσλειτουργίας του συστήματος ψύξης λόγω κραδασμών κατά τη μεταφορά.
- Επιλέξτε μια δροσερή, σκιερή τοποθεσία, μακριά από άμεσο ηλιακό φως, για να αποφύγετε τις διακυμάνσεις της θερμοκρασίας του ψυγείου ποτών και κρασιών σας.

- Μετά από 24 ώρες, συνδέστε το ψυγείο ποτών και κρασιών στην πρίζα και αφήστε το εσωτερικό να προσαρμοστεί στην ιδανική θερμοκρασία πριν προσθέσετε τα μπουκάλια.
- Μετά από επιπλέον 24 ώρες, γεμίστε το με μπουκάλια κρασιού. Αφήστε το ψυγείο ποτών και κρασιών να προσαρμοστεί για να φτάσει την επιθυμητή θερμοκρασία.
- Για να αφαιρέσετε ένα μπουκάλι κρασιού, τραβήξτε απαλά το ράφι λίγο προς τα έξω, σηκώστε ελαφρά το επάνω ράφι και αφαιρέστε προσεκτικά τα μπουκάλια.

Εγκατάσταση της λαβής πόρτας (μόνο για το μοντέλο CWC-100B):

- Για λόγους μεταφοράς, η λαβή της πόρτας έχει αποθηκευτεί μέσα στη συσκευή, δεμένη στα ξύλινα ράφια.
- Για να εγκαταστήσετε τη λαβή, τραβήξτε απαλά το λάστιχο της πόρτας προς τα πίσω, όπου καλύπτει τις οπές για τις βίδες της λαβής.
- Στη συνέχεια, στερεώστε τη λαβή βιδώνοντάς την στη θέση της με τις δύο βίδες που περιλαμβάνονται στη συσκευασία αυτού του εγχειριδίου οδηγιών και των άλλων ανταλλακτικών.

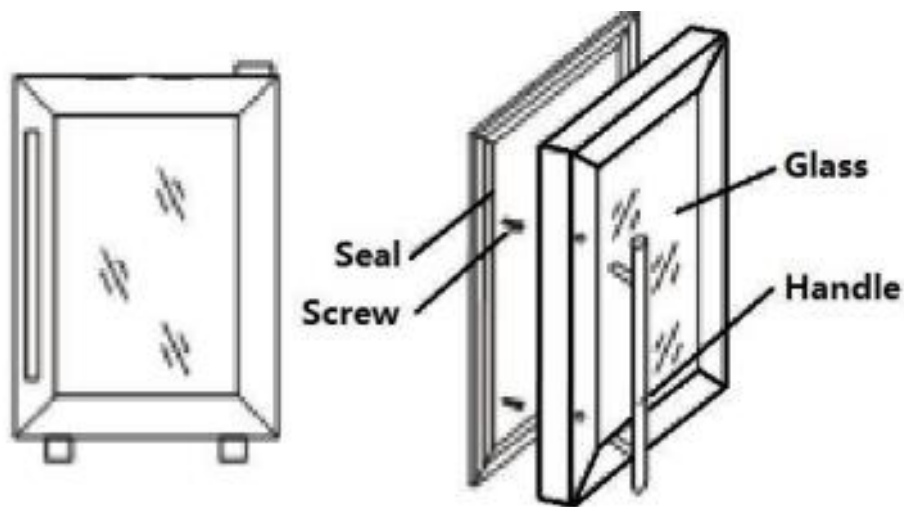

Ηλεκτρική Σύνδεση

⚠ Προειδοποίηση

Η ακατάλληλη χρήση του γειωμένου φics μπορεί να προκαλέσει κίνδυνο ηλεκτροπληξίας. Εάν το καλώδιο ρεύματος είναι κατεστραμμένο, αντικαταστήστε το από εξουσιοδοτημένο κέντρο εξυπηρέτησης προϊόντων.

Αυτή η συσκευή πρέπει να είναι σωστά γειωμένη για την ασφάλειά σας. Το καλώδιο ρεύματος αυτής της συσκευής είναι εξοπλισμένο με φics τύπου schuko, το οποίο ταιριάζει με τις πρίζες τοίχου για να ελαχιστοποιηθεί η πιθανότητα ηλεκτροπληξίας. Μην κόβετε ή αφαιρείτε το καλώδιο γείωσης από το καλώδιο ρεύματος σε καμία περίπτωση.

Η χρήση προεκτάσεων δεν συνιστάται.

Αυτή η συσκευή απαιτεί τυπική πρίζα 220V-50Hz με φικς τύπου schuko.
Το καλώδιο πρέπει να είναι καλά ασφαλισμένο πίσω από το ψυγείο κρασιών και να μην είναι εκτεθειμένο ή να κρέμεται, για να αποφεύγεται ο κίνδυνος ατυχήματος.

Λειτουργίες και Χειρισμός

Πίνακας Ελέγχου (για το μοντέλο JC-68B):

Πώς να χρησιμοποιείτε τα κουμπιά στην οθόνη:



- Για να ρυθμίσετε τη θερμοκρασία της άνω ζώνης, πατήστε το κουμπί + ή - στην αριστερή πλευρά. Κάθε πάτημα θα προσαρμόζει τη θερμοκρασία κατά 1°C μεταξύ 5~10°C.
- Για να ρυθμίσετε τη θερμοκρασία της κάτω ζώνης, πατήστε το κουμπί + ή - στη δεξιά πλευρά. Κάθε πάτημα θα προσαρμόζει τη θερμοκρασία κατά 1°C μεταξύ 10~18°C.
- Για να ενεργοποιήσετε ή να απενεργοποιήσετε τον εσωτερικό φωτισμό LED, πατήστε το κουμπί  στα δεξιά.
- Για να αλλάξετε την ένδειξη θερμοκρασίας από Κελσίου (°C) σε Φαρενάιτ (°F) ή αντίστροφα, πατήστε το κουμπί °C/°F για 3 δευτερόλεπτα.

Πίνακας Ελέγχου (για το μοντέλο CWC-100B):

Πώς να χρησιμοποιείτε τα κουμπιά στην οθόνη:

- Για να ρυθμίσετε τη θερμοκρασία της άνω ζώνης, πατήστε το κουμπί + ή - στην αριστερή πλευρά. Κάθε πάτημα θα προσαρμόζει τη θερμοκρασία κατά 1°C μεταξύ 5~10°C.
 - Για να ρυθμίσετε τη θερμοκρασία της κάτω ζώνης, πατήστε το κουμπί + ή - στη δεξιά πλευρά. Κάθε πάτημα θα προσαρμόζει τη θερμοκρασία κατά 1°C μεταξύ 10~18°C.
 - Για να ενεργοποιήσετε ή να απενεργοποιήσετε τον εσωτερικό φωτισμό LED, πατήστε το κουμπί  στα δεξιά.
 - Για να αλλάξετε την ένδειξη θερμοκρασίας από Κελσίου (°C) σε Φαρενάιτ (°F) ή αντίστροφα, πατήστε το κουμπί °C/°F.
-

Προφυλάξεις Ασφαλείας

- Πριν χρησιμοποιήσετε τη συσκευή, διαβάστε προσεκτικά αυτό το εγχειρίδιο χρήσης για να εξασφαλίσετε τη μέγιστη απόδοση της συσκευής.

ΠΡΟΕΙΔΟΠΟΙΗΣΗ:

1. Αυτή η συσκευή **δεν είναι κατάλληλη** για χρήση από άτομα (συμπεριλαμβανομένων των παιδιών) με μειωμένες φυσικές, αισθητηριακές ή διανοητικές ικανότητες, ή έλλειψη εμπειρίας και γνώσεων, εκτός εάν έχουν δεχθεί επίβλεψη ή οδηγίες σχετικά με τη χρήση της συσκευής από άτομο υπεύθυνο για την ασφάλειά τους.
2. Τα παιδιά πρέπει να επιβλέπονται για να διασφαλίζεται ότι **δεν παίζουν** με τη συσκευή.
3. Αυτή η συσκευή μπορεί να χρησιμοποιηθεί από παιδιά ηλικίας **8 ετών και άνω** και από άτομα με μειωμένες φυσικές, αισθητηριακές ή διανοητικές ικανότητες ή έλλειψη εμπειρίας και γνώσεων, εφόσον έχουν λάβει επίβλεψη ή καθοδήγηση σχετικά με τη χρήση της συσκευής με ασφαλή τρόπο και κατανοούν τους κινδύνους που εμπλέκονται. **Τα παιδιά δεν πρέπει να παίζουν** με τη συσκευή. Ο καθαρισμός και η συντήρηση χρήστη δεν πρέπει να πραγματοποιούνται από παιδιά χωρίς επίβλεψη.
4. Εάν το καλώδιο ρεύματος υποστεί ζημιά, πρέπει να αντικατασταθεί από τον κατασκευαστή, το εξουσιοδοτημένο κέντρο εξυπηρέτησης ή άλλο εξειδικευμένο προσωπικό, προκειμένου να αποφευχθεί ο κίνδυνος.
5. Για να αποφύγετε κίνδυνο λόγω αστάθειας της συσκευής, πρέπει να στερεώνεται σύμφωνα με τις οδηγίες.
6. Κατά την τοποθέτηση της συσκευής, βεβαιωθείτε ότι το καλώδιο τροφοδοσίας δεν είναι παγιδευμένο ή κατεστραμμένο.
7. Μην τοποθετείτε πολλαπλές φορητές πρίζες ή φορητές πηγές τροφοδοσίας στο πίσω μέρος της συσκευής.
8. Διατηρείτε τα ανοίγματα εξαερισμού, στον θάλαμο της συσκευής ή στην ενσωματωμένη δομή, χωρίς εμπόδια.
9. Μην χρησιμοποιείτε μηχανικές συσκευές ή άλλα μέσα για να επιταχύνετε τη διαδικασία απόψυξης, εκτός από εκείνα που συνιστά ο κατασκευαστής.
10. Μην προκαλείτε ζημιά στο κύκλωμα ψυκτικού υγρού.
11. Μην χρησιμοποιείτε ηλεκτρικές συσκευές μέσα στους χώρους αποθήκευσης ποτών της συσκευής, εκτός εάν είναι του τύπου που συνιστάται από τον κατασκευαστή.
12. Μην αποθηκεύετε εκρηκτικές ουσίες, όπως αεροζόλ με εύφλεκτο προωθητικό, μέσα σε αυτήν τη συσκευή.
13. Αυτή η συσκευή προορίζεται για οικιακή χρήση και παρόμοιες εφαρμογές, όπως:
 - κουζίνες προσωπικού σε καταστήματα, γραφεία και άλλους επαγγελματικούς χώρους εργασίας,
 - αγροικίες και από πελάτες σε ξενοδοχεία, μοτέλ και άλλες κατοικίες,
 - περιβάλλοντα τύπου bed and breakfast,
 - υπηρεσίες εστίασης και παρόμοιες μη εμπορικές εφαρμογές.
14. **Παιδιά ηλικίας από 3 έως 8 ετών** επιτρέπεται να φορτώνουν και να εκφορτώνουν ψυκτικές συσκευές.

15. Για να αποφύγετε τη μόλυνση των ποτών, παρακαλούμε να τηρείτε τις παρακάτω οδηγίες:

- Το άνοιγμα της πόρτας για μεγάλα χρονικά διαστήματα μπορεί να προκαλέσει σημαντική αύξηση της θερμοκρασίας στα διαμερίσματα της συσκευής.
- Καθαρίζετε τακτικά τις επιφάνειες που μπορεί να έρθουν σε επαφή με ποτά και τα συστήματα αποστράγγισης.
- Καθαρίζετε τις δεξαμενές νερού εάν δεν έχουν χρησιμοποιηθεί για 48 ώρες. Ξεπλύνετε το σύστημα νερού που είναι συνδεδεμένο με την παροχή νερού εάν δεν έχει χρησιμοποιηθεί για 5 ημέρες.
- Εάν η συσκευή ψύξης παραμείνει άδεια για μεγάλα χρονικά διαστήματα, απενεργοποιήστε την, αποψύξτε την, καθαρίστε την, στεγνώστε την και αφήστε την πόρτα ανοιχτή για να αποφύγετε την ανάπτυξη μούχλας στο εσωτερικό της.

Σημείωση: Αυτή η συσκευή περιέχει εύφλεκτο ψυκτικό R600a και παράγοντα αφρισμού κυκλοπεντάνιο.

- Αποφύγετε την επαφή με φωτιά κατά τη μεταφορά και χρήση της.
- Ζητήστε τη βοήθεια επαγγελματία για την επισκευή σε περίπτωση βλάβης.
- Απορρίψτε τη συσκευή σε εξουσιοδοτημένο κέντρο απόρριψης όταν φτάσει το τέλος της ζωής της.

-Φυλάξτε αυτές τις οδηγίες-

 Κατά τη χρήση, συντήρηση και απόρριψη της συσκευής, προσέξτε το σύμβολο που εμφανίζεται στην αριστερή πλευρά, το οποίο βρίσκεται στο πίσω μέρος της συσκευής (πίνακας ή συμπιεστής) και έχει κίτρινο ή πορτοκαλί χρώμα.

- Αυτό είναι ένα σύμβολο προειδοποίησης για κίνδυνο φωτιάς.
 - Υπάρχουν εύφλεκτα υλικά στους σωλήνες ψυκτικού και στον συμπιεστή.
 - Κρατήστε τη συσκευή μακριά από πηγές φωτιάς κατά τη χρήση, συντήρηση και απόρριψη.
-

Μέθοδοι Αντιμετώπισης Προβλημάτων

Μπορείτε να επιλύσετε πολλά κοινά προβλήματα του ψυγείου ποτών και κρασιών εύκολα, εξοικονομώντας το κόστος μιας πιθανής επισκευής.

ΠΡΟΒΛΗΜΑ	ΠΙΘΑΝΗ ΑΙΤΙΑ
Το ψυγείο κρασιών δεν λειτουργεί.	Δεν είναι συνδεδεμένο ή χρησιμοποιείται διαφορετική τάση. Ο διακόπτης κυκλώματος έπεσε ή έχει καεί η ασφάλεια.
Το ψυγείο κρασιών δεν είναι αρκετά κρύο.	Ελέγξτε τη ρύθμιση του θερμοστάτη. Το εξωτερικό περιβάλλον μπορεί να απαιτεί υψηλότερη ρύθμιση. Η πόρτα ανοίγει πολύ συχνά. Η πόρτα δεν είναι πλήρως κλειστή. Η φλάντζα της πόρτας δεν σφραγίζει σωστά. Το ψυγείο κρασιών δεν έχει τη σωστή απόσταση από τους τοίχους.
Το φως δεν λειτουργεί.	Επικοινωνήστε με το κέντρο εξυπηρέτησης.
Δονήσεις.	Ελέγξτε για να βεβαιωθείτε ότι το ψυγείο κρασιών είναι επίπεδο.
Το ψυγείο κρασιών φαίνεται να κάνει πολύ θόρυβο.	Το ψυγείο κρασιών δεν είναι επίπεδο. Ελέγξτε τον ανεμιστήρα.
Η πόρτα δεν κλείνει σωστά.	Το ψυγείο κρασιών δεν είναι επίπεδο. Οι πόρτες έχουν αντιστραφεί και δεν έχουν τοποθετηθεί σωστά. Η φλάντζα είναι αδύναμη. Οι ράγες είναι εκτός θέσης.
Η οθόνη LED δεν εμφανίζεται.	Η κύρια πλακέτα ελέγχου δεν λειτουργεί. Πρόβλημα PCB. Υπάρχει κάποιο πρόβλημα με το φως.
Σφάλμα οθόνης LED.	Χαμηλή ποιότητα της οθόνης. Το σημείο θερμοκρασίας είναι εκτός λειτουργίας.

Κουμπιά δεν λειτουργούν.

Ο πίνακας ελέγχου θερμοκρασίας έχει υποστεί ζημιά.

ΗΛΕΚΤΡΙΚΟ ΔΙΑΓΡΑΜΜΑ (WIRING DIAGRAM)

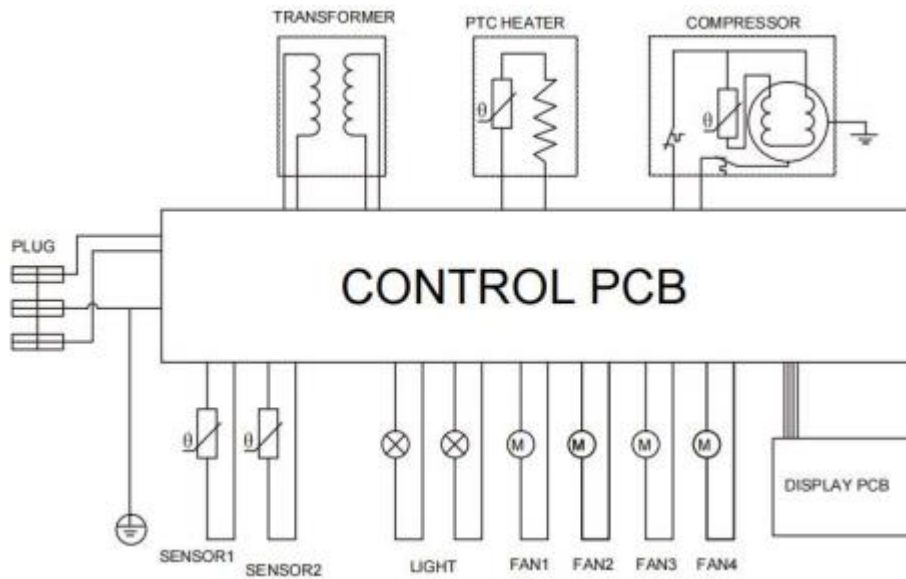

- **CONTROL PCB** - Κεντρική πλακέτα ελέγχου
- **TRANSFORMER** - Μετασχηματιστής
- **PTC HEATER** - Θερμαντικό στοιχείο PTC
- **COMPRESSOR** - Συμπιεστής
- **PLUG** - Φις / Πρίζα
- **SENSOR1** - Αισθητήρας 1
- **SENSOR2** - Αισθητήρας 2
- **LIGHT** - Φωτισμός
- **FAN1** - Ανεμιστήρας 1
- **FAN2** - Ανεμιστήρας 2
- **FAN3** - Ανεμιστήρας 3
- **FAN4** - Ανεμιστήρας 4
- **DISPLAY PCB** - Πλακέτα Οθόνης

Σωστή απόρριψη αυτού του προϊόντος

Το σύμβολο αυτό στο προϊόν ή στη συσκευασία του, υποδεικνύει ότι το προϊόν **δεν πρέπει να απορρίπτεται ως κοινό οικιακό απόβλητο**. Αντίθετα, θα πρέπει να μεταφερθεί στο κατάλληλο σημείο συλλογής για την ανακύκλωση ηλεκτρικού και ηλεκτρονικού εξοπλισμού.

Με τη σωστή απόρριψη αυτού του προϊόντος, συμβάλλετε στην πρόληψη πιθανών αρνητικών επιπτώσεων στο περιβάλλον και την ανθρώπινη υγεία, που θα μπορούσαν να προκληθούν από την ακατάλληλη διαχείριση αυτού του προϊόντος.

Για πιο λεπτομερείς πληροφορίες σχετικά με την ανακύκλωση αυτού του προϊόντος, παρακαλούμε επικοινωνήστε με τον τοπικό σας δήμο, την υπηρεσία διάθεσης αποβλήτων ή το κατάστημα από το οποίο αγοράσατε το προϊόν.

VEVOR[®]

TOUGH TOOLS, HALF PRICE

Technical Support and E-Warranty Certificate

www.vevor.com/support